

УДК 72.034.4:726.54
ББК 85.113(3):(4Хор)
DOI 10.18688/aa2313-5-39

Р. И. Мусина

Благовещенская церковь в Светвинченате (Истрия): время создания и источники архитектурного решения

Церковь Благовещения в поселении Светвинченат¹ (Рис. 1) — один из редких ренессансных памятников архитектуры в Истрии, обладающих ярко выраженной художественной индивидуальностью. В отличие от городов далматинского побережья, существенно преобразившихся под влиянием венецианской архитектурной моды в XV–XVI вв., в Истрии объёмы строительства были существенно меньше, а их итоги — не столь примечательны с точки зрения архитектурной формы.

Внутренняя область Истрии, где находится Светвинченат, имела довольно сложное положение. По сравнению с городами на побережье, процветавшими благодаря устойчивым морским связям с Венецией, сельские местности Истрии оставались более изолированными, так как были лишены сухопутной границы с Террафермой и окружены лишь территориями, принадлежавшими Габсбургам. Поэтому они совмещали сельскохозяйственные и оборонные функции. Управлял ими капитан сельской местности (ит. *capitano del Paisanatico*)². Тем не менее, Истрия была прочно связана с Серениссимой на административном уровне, причём как через светские институты, так и через церковные: епархии Истрии, как и епархии венецианской Террафермы подчинялись патриарху Аквилеи, епископские посты занимали преимущественно венецианцы³.

Именно здесь, на расстоянии около 30 км (приблизительно 1 день пешего перехода) от берега Адриатического моря, в феодальном владении Светвинченат на границе с Австрийскими владениями была построена церковь Благовещения. Её заказчиками выступили члены венецианской патрицианской семьи Морозини (ветви делла Збарра), владевшие крепостью Светвинчената с 1467 г.⁴ Согласно завещанию Марко Морози-

¹ Также известно под названиями Савинчената или, на итальянский манер, Сан-Винченти. Ныне находится на территории Истрийской жупании в Хорватии. Именуется по бенедиктинскому монастырю IX или X в., названному в честь Викентия Сарагосского, располагавшемуся на оживлённой дороге между Пулой и Пазином, к северо-западу от современного центра поселения. На территории монастыря впоследствии разместилось городское кладбище при церкви Св. Винсента Сарагосского (XII в.). Уже в 1314 г. монастырь был расформирован, а церковь Св. Винсента стала приходской. Надел был пожалован местному аристократическому роду Кастропола. Подробнее об истории Светвинчената: [2; 4; 7; 8; 10; 21; 24].

² Резиденция капитана сельской местности в 1394–1511 гг. находилась в г. Рашпор, а после разорения Рашпора во время войны Камбрейской лиги — в г. Бузет.

³ Об этом подробнее: [5; 20; 22; 24; 27].

⁴ Прежде Светвинченат находился во владении семьи Кастропола (вероятно, выходцев из г. Пула, или Пола на венецианский манер). Передача феода Паоло Морозини была инициирована епископом Пореча (Паренцо) Франческо Морозини [21, str. 62].



Рис. 1. Церковь Благовещения, Светвинченат, Истрийская жупания, Хорватия. Между 1492 и 1555 гг. Фотография DaLoetz, CC BY-SA 4.0. URL: https://commons.wikimedia.org/wiki/File:Svetvin%C4%8Denat,_Croatia_%E2%80%93_Church_of_St_Mary%27s_Annunciation.jpg

ни⁵, уже на момент его составления, т. е. в 1492 г. (за 11 лет до смерти), возведение церкви Благовещения было частью обширного градостроительного замысла. У стен феодального замка должна была разместиться просторная площадь, окружённая важными для обитателей вотчины сооружениями: приходской церковью, лоджией и домами для клира и путников. Таким образом, площадь должна была стать новым светским и религиозным центром поселения — центром, напрямую связанным с феодальным поместьем и возведённым по инициативе феодала.

Определение даты постройки этого ансамбля долгое время вызывало споры. Радован Иванчевич, югославский исследователь искусства Истрии и Далмации, одним из первых обратил внимание на церковь Светвинчената и предположил, что церковь была построена около 1555 г. [16, str. 35]⁶. По словам учёного, основной причиной такой датировки послужили маньеристические черты в облике церкви: её дисгармоничные пропорции и то, что фасад церкви

«обманывает» зрителя, пряча однонефный интерьер церкви за трёхчастной структурой [12, str. 65; 13, str. 87]⁷. Проведший натурные исследования замка и церкви в Светвинченате Борис Вучич также был склонен датировать церковь периодом около 1555 г., предполагая при этом, что освящение церкви могло произойти ещё позднее [26, str. 351]⁸. Другие исследователи с опорой на стилистический анализ отдельных деталей

⁵ Марко Морозини — сын Паоло Морозини. Марко также выступил инициатором расширения прежнего замка Кастропола, начиная с 1485 г. [25, p. 212].

⁶ Вероятно, на мнение Р. Иванчевича о датировке церкви Благовещения в Светвинченате в большей степени повлияла дата на алтаре Святейшего Причастия (в интерьере церкви он находится слева от апсиды) — 1555.

⁷ Церковь в Светвинченате рассматривалась Р. Иванчевичем в сравнении с другими хорватскими церквями с аналогичным завершением фасада, однако такое сопоставление нам представляется искусственным: оно не учитывает существенной разницы в архитектурном развитии Истрии и Далмации и оставляет за скобками представительную группу венецианских памятников этого же типа. Тем не менее, отметим, что на данный момент исследования Иванчевича — единственные, в которых церковь рассматривается в контексте других церквей с трёхлопастным завершением фасада.

⁸ Долгое время при замках в Светвинченате и Ровине (Ровиньо) служил один священник, и лишь в 1563 г. в Светвинченате появился отдельный приходской каноник. Первые метрические книги дати-



Рис. 2. Интерьер церкви Благовещения, Светвинченат, Истрийская жупания, Хорватия. Между 1492 и 1555 гг. Фотография Alessandro Caproni, CC BY 2.0. URL: <https://pxhere.com/en/photo/474510>

церкви и её объёмно-пространственной композиции склонялись к более ранней датировке концом XV – началом XVI вв. [25, p. 212; 17, str. 100–101].

Обнаружение Мануэлой Морреззи завещания Марко Морозини в фонде Верховных прокураторов Сан Марко [9; 21, str. 64] существенно изменило вектор поисков и установило чёткую «нижнюю» дату создания светвинченатского ансамбля. Этот документ, в котором описаны размеры, расположение и характер отделки церкви Благовещения и других запланированных построек на площади, безусловно, является важным источником для понимания намерений заказчика. Перестройка центра поселения должна была стать наследием венецианского аристократа и наказом для наследников побочной линии⁹, иначе проект не был бы описан в завещании. Из полемической переписки Пьетро Морозини (племянника и преемника Марко) с поречским епископом Джироламо Кампеджи в 1522 г., не лишённой тенденциозного взгляда на положение вещей, очевидно, что Марко всячески способствовал развитию поселения: ремонтировал старую церковь Св. Винсента и дороги, на перекрестье которых и находится современная площадь [21, str. 64]. Скорее всего, главной целью, которую он преследовал, было привлечение рабочих рук, а, следовательно, и рост прибылей от владений, расположенных в не самой бла-

рованы 1568 г. [26; str. 351]. Однако, на наш взгляд, оба этих факта свидетельствуют не столько об этапах строительства церкви, сколько об интенсивности развития поселения и росте числа прихожан.

⁹ У Марко Морозини не было прямых наследников, поэтому его имущество перешло линии его племянницы — Екатерины Франкопанской; после её смерти в 1520 г. — двоюродному племяннику, Пьетро Морозини [21; str. 65].

гоприятной местности. Марко будто форсирует превращение *villa rustica* в город, предлагая поселенцам готовую инфраструктуру, органически складывавшуюся годами в любом другом средневековом городе: пересечение крупных торговых путей, церковь на главной площади, лоджию для городских собраний и жильё. Перед нами ещё один малоизвестный идеальный город эпохи Ренессанса, однако спланирован он не как привлекательная игрушка для правителя или утопический «бумажный» проект, но прежде всего как прагматичное градостроительное предприятие с социальным уклоном.

В момент составления завещания Марко Морозини, очевидно, рассчитывал, что его преемник продолжит начатый им проект, однако, по-видимому, с момента смерти Марко в 1503 г. и вплоть до 1520-х гг. строительство было заморожено. Существенную роль в приостановке работ сыграла война Камбрейской лиги, одним из театров военных действий которой были приграничные области Истрии. Новый этап в жизни города связан с племянником Марко — Пьетро Морозини. В период его управления поместьем Светвинченат постепенно оправлялся после причинённого разорения; в 1523 г. поселению был дарован статут, ныне хранящийся в церкви Благовещения. Этот документ фактически завершил предприятие, начатое Марко Морозини: приграничная крепость с прилегающими угодьями под властью феодала превратилась в городскую общину под управлением капитана.

Преимственность Пьетро своему двоюродному дяде хорошо заметна в упомянутой выше переписке с епископом Пореча, вновь поднявшим вопрос о легитимности инвеституры Светвинчената в 1522 г. [21, str. 66]¹⁰. Отстаивая своё право на собственность, Пьетро апеллирует не только к юридическим тонкостям, но и к стараниям представителей своего рода, благодаря которым «вилла невозделанная, лесистая и бесплодная, подверженная набегам соседних варваров» [21, str. 63] стала ухоженной, более защищённой и экономически эффективной, а жители встречали нового владельца «в праздничном настроении и под бурные аплодисменты» [21, str. 66]. В «Книге на возведение новой церкви» с записями расходов Пьетро также прямо указывает на Марко Морозини как на основателя церкви [21, str. 66]¹¹. Тем удивительнее, на наш взгляд, что на фасаде церкви Благовещения Пьетро в обоих случаях оставил только свои инициалы и не упомянул своего предшественника Марко Морозини. Даже если предположить, что



Рис. 3. Б. Вучич Шнепергер. Аксонометрический план церкви Благовещения, Светвинченат, Истрийская жупания, Хорватия. Между 1492 и 1555 г. Воспроизводится по: Vučić (1995) [26, str. 340]

¹⁰ Государственный архив Венеции, ASVE DG 11, здесь и далее приводится по [21].

¹¹ Государственный архив Венеции, ASVE GB13, здесь и далее приводится по [21].

весь процесс возведения церкви уместился между 1492 г. и началом 1530-х гг. [8, str. 29], из документов остаётся не до конца прояснённым, как именно продвигалось строительство и какие его этапы следует связывать с Марко Морозини, а какие — с Пьетро. В частности, до сих пор не было установлено, при ком появился окончательный проект фасада с трёхлопастной венчающей частью. Мы предлагаем рассмотреть подробнее некоторые детали на фасаде и в интерьере церкви, чтобы несколько прояснить происхождение проекта этого сооружения и встроить его в контекст венецианской архитектуры конца XV – первой трети XVI вв.

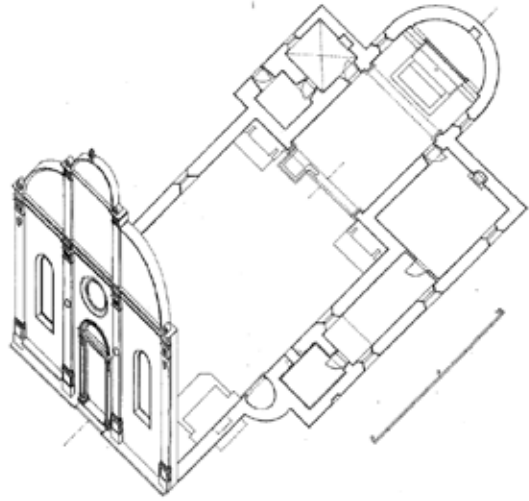
С точки зрения стиля церковь в Светвинченате безусловно тяготеет к раннеренессансным образцам. Не вызывало сомнения у исследователей и венецианское происхождение её форм и плана¹². Схема фасада светвинченатской церкви довольно проста: нижний ярус представляет собой прямоугольник с соотношением сторон 2:3, разделённый пилястрами на три почти равные части. По высоте он соответствует внутреннему пространству церкви с ныне утраченными кессонными стропильными перекрытиями¹³. Трёхлопастной фронтоном фасада также разделён пилястрами на три равные части, из-за чего половина окружности в центре, отсечённая карнизом, выглядит непропорционально маленькой по сравнению с боковыми четверть-окружностями (их радиусы соотносятся как 1:2). Внутреннее устройство храма также довольно обыкновенно для зальных однефных церквей в Венеции: к прямоугольному в плане основному объёму с востока примыкают почти квадратный пресбитерий, перекрытый цилиндрическим сводом¹⁴, и глубокая апсида (Рис. 2, 3).

Учитывая, что даже в архитектуре самой Венеции черты раннего Возрождения доминировали вплоть до 1530-х гг., когда в городе продолжали работать последователи Пьетро Ломбардо и Мауро Кодусси, мы не можем с точностью датировать церковь в Светвинченате. Однако стоит иметь в виду, что состоятельные и деловитые заказчики церкви имели представление об актуальной венецианской архитектурной моде¹⁵. В частности, в описании будущей церкви у Марко Морозини красной нитью проходит тема *al'antica* [9, p. 16]. Отталкиваясь от его пожеланий, мы можем частично реконстру-

¹² Предраг Маркович находит аналогии для выделенной, будто очерченной каменными вставками, триумфальной арки пресбитерия среди венецианских памятников конца XV – начала XVI вв., таких как церковь Санти Джоббе э Бернардино [17, str. 100–101, 227–228]. Само Штефанац расширяет их число за счёт капеллы Бернабо в церкви Сан Джованни Крискостомо и капеллы Гуссоны в церкви Сан Лио [25, p. 212].

¹³ По-видимому, из оставшихся его фрагментов сделаны двери, ныне хранящиеся в музее при церкви.

¹⁴ Пресбитерий перед алтарём в последней четверти XV в. становится одним из любимых приёмов венецианской архитектуры: во всех известных ныне церквях, возводившихся Мауро Кодусси и Пьетро Ломбардо, присутствует такой элемент, решённый в виде купольного кубического объёма в духе архитектуры Филиппо Брунеллески. Вероятно, единственное исключение из этого правила — церковь Сан Дзакаррия, готизирующий план которой определялся задолго до привлечения к строительству Кодусси. В данном случае перед нами упрощённый вариант с продольным цилиндрическим сводом. Об этом подробнее: [11; 15; 16; 19].

¹⁵ Косвенно это подтверждает алтарь Святейшего Причастия, установленный в светвинченатской церкви в 1555 г., как гласит надпись на самом алтаре. Он представляет собой табернакль с иллюзорным пространством капеллы, переданным посредством рельефа скьяччато. Хотя по уровню исполнения перед нами не более чем провинциальный примитив с наивной трактовкой человеческих фигур, его прототипом послужил столичный памятник первостепенного мастера, датируемый тем же годом, — табернакль Якопо Сансовино из церкви Сан Трөвазо в Венеции [6, p. 280; 14, str. 297–312].

ировать его представление о современной ему антикизирующей архитектуре: здание должно иметь главный фасад, сложенный из известняка (*pietra viva*), расчленённый четырьмя пилястрами и имеющий красиво оформленный портал с полуциркульным завершением. При этом боковые фасады предполагалось оштукатурить и побелить [9, р. 16]. Все эти пункты были учтены при возведении церкви.

Сам принцип, что фасад должен быть самостоятельной структурой из материала, принципиально отличающегося от остального объёма церкви, возвращает нас к венецианской архитектуре рубежа XV–XVI вв. Использование инкрустированных наложенных фасадов как в церковной, так и в светской архитектуре было одним из главных отличительных признаков ренессансной архитектуры в Венеции [1, с. 544]. В их числе и использование ордера в качестве декора. Однако удивительно то, что черты современной венецианской архитектуры проявились ещё и на уровне отдельных деталей, пусть и исполненных не лучшим образом. Во-первых, ордер на фасаде и в интерьере принадлежит одному и тому же типу: это пилястры варианта композитного ордера, в котором нижняя часть каннелирована и лишена листьев аканта, а верхняя по сути представляет собой самостоятельную ионическую капитель с фронтально расположенными волютами. В эпоху раннего Возрождения ионический ордер использовался существенно реже, чем разнообразные вариации композитного и коринфского ордеров. Церковь Санта Мария деи Мираколи — один из самых значимых прецедентов его применения в Венеции¹⁶. Присутствуют также примеры использования ионических пилястр в дворцовой архитектуре Венеции: в угловых пилястрах нижнего яруса палаццо Корнер-Спинелли и в окнах бокового фасада палаццо Вендрамин-Калерджи. Отметим, что во всех приведённых выше примерах ионическая капитель присутствует только фронтально, а в случае углового положения две капители совмещаются, так что продольная часть волюты не остаётся на виду. В интерьере светвинченатской церкви же напротив мы видим капители с самого непривычного ракурса, так как своей «парадной» стороной они обращены в пространство пресбитерия. В архитектуре Венето обнаруживается по меньшей мере один аналог подобного решения — в пресбитерии церкви Сан-Гаэтано в Тревизо¹⁷ с аналогичным планом. Во-вторых, чуть выше середины пилястры угадываются ныне утраченные медальоны, столь характерные для работ Ломбардо рубежа XV–XVI вв. В-третьих, волюты–розетки, акцентирующие главные вертикальные оси, очевидно, восходят к венецианским образцам последней четверти XV — начала XVI в. Заимствованный из античных саркофагов, этот элемент перешёл в область ренессансного декоративно-прикладного искусства и затем стал излюбленным архитектурным мотивом Мауро Кодусси. Волюты–розетки — постоянные спутники гибких покатых очертаний трёхлопастных фасадов.

Перечисленные выше нюансы явно свидетельствуют о высокой степени детальности проекта и том, что его составитель хорошо ориентировался в современной венецианской архитектуре, однако не усвоил всех её тонкостей. При стороннем и поверхностном взгляде все детали находятся на своих местах, однако при более внимательном

¹⁶ На её фасадах ионические пилястры помещены во втором ярусе, хотя по правилу соподчинения ордеров они должны находиться ниже яруса с композитными капителями.

¹⁷ Хотя церковь была существенно перестроена в эпоху барокко, отдельные элементы, в том числе пилястры пресбитерия, сохранились с 1509 г., когда основной объём церкви был возведён по проекту Антонио Мария да Милано.

изучении становятся заметны многочисленные ошибки и неучтённые моменты. Суховатая, но при этом ученически прилежная резьба по камню, на наш взгляд, не могла быть причиной этих ошибок, так как резчик в меру возможностей пытался перенести чертежи (вероятно, преимущественно фронтальные сколки) на каменный блок.

Общая композиция фасада также сообщает дополнительные данные об авторе проекта. Церковь в Светвинченате принадлежит довольно значительной группе церквей с трёхлопастным завершением фасада¹⁸, встречающихся преимущественно на территории Венецианской республики. Сама по себе трёхлопастная форма фронтона, особенно применительно к однефным церквям, не имеет конструктивного значения. В отношении простоты возведения, экономии материала и близости к античному идеалу обычный треугольный фронтон объективно превосходит трёхлопастной. Отметим, что с начала XVI в. в Венеции не было возведено ни одной однефной церкви с трёхлопастным фронтоном, зато были прецеденты церковных фасадов с треугольными фронтонами — церкви Санта Мария делла Визитационе (фасад — около 1504 г., Франческо Лурано да Кастильоне), Сан Себастьяно и Санто Спирито (обе строились с 1506 г. Ло Скарпанино)¹⁹. Этот факт даёт нам возможность предположить, что проект церкви в Светвинченате создавался при жизни Марко Морозини, то есть между 1492 и 1503 гг.

В Венеции среди ренессансных церквей с трёхлопастным фасадом нам известна одна однефная — церковь Санти Джоббе э Бернардино. Ныне её облик сильно изменён позднейшими перестройками, однако на плане Венеции Якопо де'Барбари 1500 г. мы можем увидеть, что над двускатной кровлей этой церкви возвышается трёхлопастной фронтон. Если мы мысленно уберём поздние наслоения, то есть надстроенные стены и каменный свод, треугольный фронтон и увеличенную апсиду, и представим, что над основным объёмом здания возвышается трёхлопастной фронтон (о его конкретной форме мы ничего не можем сказать), то мы обнаружим ряд существенных сходств с церковью в Светвинченате. Во-первых, на фасаде присутствуют четыре пилястры и портал all'antica с лучковым фронтоном, упомянутые в завещании Марко. План венецианской церкви в общих чертах также похож на план церкви в Светвинченате, в обеих церквях были плоские перекрытия и присутствует характерно очерченная триумфальная арка над входом в пресбитерий. Общие пропорции фасада церкви Санти Джоббе э Бернардино установить не представляется возможным, однако соотношения нижнего яруса приблизительно равны 2:3, то есть такие же, как в светвинченатской церкви. Использование церкви Сан Джоббе в качестве образца также объясняет некоторую инертность и монотонность фасада церкви в Светвинченате. Сочетание камня и оштукатуренных

¹⁸ Помимо светвинченатской нам известны десять церквей с трёхлопастным завершением в Венеции (в двух из них трёхлопастное завершение реконструируется по графическим источникам), две — в районе Бергамо, четыре — в районе Виченцы и Тьене, одна — во Фриули, пять — в венецианской части Далмации, две — в Дубровнике. За пределами Серенисими две находятся в Болонье, а самые древние из известных нам храмов такого типа — это соборы в Милане и Мантуе. Внутри группы эти храмы довольно сильно различаются по размерам, конструкции сводов и соотношению композиции фасада и внутреннего пространства.

¹⁹ Трёхлопастная форма завершения фасада в большей степени удобна для трёхнефных церквей, так как пропорции трифолия естественным образом соответствует соотношению главного нефа к боковым и базиликальному ступенчатому силуэту (главным образом как в венецианской церкви Сан Микеле ин Изола, 1469–1478, арх. Мауро Кодусси). В однефных церквях устройство интерьера практически не связано с композицией фасада, поэтому не сформировалось универсального принципа соединения нижней части фасада с трёхлопастным фронтоном.

плоскостей, характерное для архитектуры Лагуны, привносит хроматическое и текстурное разнообразие в трактовку стены. При исполнении целиком из камня отсутствие этого эффекта не было компенсировано скульптурными средствами. Если церковь в Светвинченате действительно является «младшей сестрой» церкви Сан Джоббе, она дала бы интересный материал для реконструкции утраченного облика последней.

Попытаемся связать описанные выше гипотезы с уже известными фактами: в 1492 г. Марко Морозини уже имел приблизительное представление о том, в каких формах будет выстроена церковь в его владениях, однако сам проект, вероятно, отсутствовал — иначе он был бы отражён в завещании. При этом в течение одиннадцати лет до своей смерти в 1503 г. Марко Морозини имел достаточно времени, чтобы начать исполнение своего замысла и позаботиться о составлении достойного и подробного проекта. Возможно, он посчитал церковь Санти Джоббе э Бернардино, освящённую как раз в 1493 г., подходящим образцом, так как она была перестроена после 1471 г. в духе новой архитектуры *all'antica*, обладала высоким статусом (перестраивалась на личные средства дожа Кристофоро Моро и служила местом его погребения) и при этом была не столь претенциозной, как церковь Санта Мария деи Мираколи. Она также могла быть исполнена в более компактном размере благодаря своему простому плану. К моменту смерти Марко Морозини в Светвинченате, по-видимому, только были начаты подготовительные работы, а до 1524 г. строительство было «заморожено», так как продолжались тяжбы Пьетро Морозини с епископом Пореча за право владения Светвинченатом. Первые записи дошедшей до нас книги расходов на возведение церкви датированы 18 сентября 1527 г., а в 1531 г., уже после смерти Пьетро Морозини, проводились последние работы по возведению кровли [21, str. 66]. Таким образом, строительство церкви почти полностью относится к 1520-м гг., хотя в своих формах она несёт черты архитектуры конца XV в. — времени составления проекта.

Литература

1. Мусина Р. И. Композиция церковного фасада в архитектуре раннего венецианского Возрождения: постановка проблемы // Актуальные проблемы теории и истории искусства: сб. науч. статей. Вып. 11 / Под ред. А. В. Захаровой, С. В. Мальцевой, Е. Ю. Станюкович-Денисовой. — СПб.: Изд-во СПбГУ, 2021. — С. 538–547. DOI: 10.18688/aa2111-06-42
2. Altić M., Kliman Grabar G. Na kunfinu: povijest prostornoga razvoja Svetvinčenta // *Histria*. — 2020. — Vol. 10. — P. 11–32.
3. Caprin G. *Istria Nobilissima*. — Trieste: F. H. Schimpff, 1905. — Vol. 2. — 285 p.
4. Ciuffardi A. Svetvinčenat: Kratka povijest // *Vjesnik Istarskog arhiva*. — 2001. — No. 6–7 (1996–1997). — Str. 67–80.
5. Crevato-Selvaggi B. Fasti Istriani. L'organizzazione politica e amministrativa dell'Istria veneziana // *Acta Bullearum*. III. Momiano e l'Istria. Una comunità e una regione dell'Alto Adriatico (Storia, Arte, Diritto, Antropologia). — Buje: Université populaire, 2017. — P. 9–22.
6. Davis C. Jacopo Sansovino and the Italian Plaque // *Studies in the History of Art*. — 1989. — Vol. 22. — P. 265–289.
7. Doblanović D. Feudalna uprava Svetvinčenat (Giurisdizione feudale di San Vicenti) 1687/1815 [1816/1817.1834 – 1838]: sumarno-analitički inventar // *Vjesnik Istarskog arhiva*. — 2009. — No. 14–16 (2007–2009). — Str. 105–183.
8. Doblanović D. *Žrvanj života, Stanovništvo Savičente od početka 17. do početka 19. stoljeća*. — Zagreb: Srednja Europa, 2017. — 327 str.
9. Grion S. Santa Maria Annunciata a Sanvincenti in Istria, un catalogo di citazioni all'antica // *L'Archeografo triestino*. — 2011. — S. 4. — Vol. 71 (119). — P. 1–56.

10. *De Franceschi C.* Il comune polese e la signoria dei Castropola // Atti e memorie della società istriana di archeologia e storia patria. — Parenzo: Tip. Gaetano Coana, 1903. — Vol. 19. — P. 147–227.
11. *Howard D.* The Architectural History of Venice. — New Haven, CT; London: Yale University Press, 2010. — 346 p.
12. *Ivančević R.* Trolisna pročelja renesansnih crkava u Hrvatskoj // Peristil. — 1993. — Vol. 35–36. — No. 1. — S. 85–118.
13. *Ivančević R.* Proporcije trolisnih renesansnih pročelja u Hrvatskoj // Peristil. — 1998. — Vol. 41. — S. 59–68.
14. *Kudiš N.* Oltari Presvetog Sakramenta u Savičenti i Osoru: problemi konteksta, tipologije, uzora i autora // Renesansa i renesanse u umjetnosti Hrvatske. Zbornik radova sa znanstvenih skupova “Dani Cvita Fiskovića”, održanih 2003. i 2004. — Zagreb: Institut za povijest umjetnosti, 2008. — Str. 297–312.
15. *Lieberman R.* Venetian Church Architecture around 1500 // Bollettino del C.I.S.A. — 1977. — No. XIX. — P. 35–48.
16. *Lieberman R.* Renaissance Architecture in Venice, 1450–1540. — New York: Abbeville Press, 1982. — 144 p.
17. *Marković P.* Stoljeće renesansne arhitekture na Jadranu (1450–1550) // Hrvatska Renesansa (katalog izložbe) / Ur. M. Jurković, A. Erlande-Brandenburg. — Zagreb: Galerija Klovičevi dvori, 2004. — Str. 71–110.
18. *Marković P., Matejčić I., Tulić D.* Umjetnička baština istarske crkve. Vol 2: Kiparstvo od 14. do 18. stoljeća. — Pula: Istarska kulturna agencija et al., 2017. — 402 str.
19. *McAndrew J.* L'architettura veneziana del primo Rinascimento. — Venezia: Marsilio Editore, 1983. — 512 p.
20. *Miraeus A.* Notitia Episcopatum orbis christiani. — Antverpiae: ex Officina Plantiniana, apud viduam & filios Io. Moreti, 1613. — 438 p.
21. Notabile castrum. Castello ben munito e ornato: Kašteli Petrapilosa i San Vincenti u povijesnom i građevinskom kontekstu. Zbornik radova znanstvenog skupa održanog u Svetvinčentu 7. prosinca 2018 / Ur. J. Višnjić. — Svetvinčenat: Općina, 2019. — 119 str.
22. *Mueller R. C.* Aspects of Venetian Sovereignty in Medieval and Renaissance Dalmatia // Quattrocento Adriatico: Fifteenth Century Art of the Adriatic Rim: Papers from a colloquium, Florence, 1994 / Ed. Ch. Dempsey. — Bologna: Nuova Alfa Editoriale, 1996. — P. 29–56.
23. *Sambo A.* Izvori za povijest Svetvinčenta u Državnom arhivu u Veneciji // Vjesnik Istarskog arhiva. — 2001. — No. 6–7 (1996–1997). — Str. 49–54.
24. *Ščitaroci M., Huic I.* Spatial, Urban and Architectural Features of the Central Istria — Research in the Area of the Historic Pazin County // Annales, Series Historia et Sociologia. — 2016. — Vol. 26. — P. 585–606.
25. *Štefanac S.* Gli inizi dell'architettura “all'antica” in Istria nel Quattrocento // Saggi e memorie di storia dell'arte. — 2008. — No. 30 (2006). — P. 203–226.
26. *Vučić B.* Crkva sv. Marijina navještenja u Svetvinčentu // Prostor. — 1995. — Vol. 3. — No. 2(10). — Str. 335–358.
27. *Žmegac A.* Fortezze venete in Dalmazia // L'architettura militare di Venezia in terraferma e in Adriatico fra XVI e XVII secolo / Ed. F. P. Fiore. — Firenze: Olschki, 2014. — P. 283–303.

Название статьи. Благовещенская церковь в Светвинченате (Истрия): время создания и источники архитектурного решения

Сведения об авторе. Мусина, Рената Ильдаровна — аспирант. Московский государственный университет имени М. В. Ломоносова, Ленинские горы, д. 1, Москва, Российская Федерация, 119991; musinarenata@mail.ru; SPIN-код: 8947-9794; ORCID: 0000-0003-0647-7902

Аннотация. Статья посвящена истории ренессансной церкви Благовещения в истрийском поселении Светвинченат (ныне в Хорватии). Этот памятник был построен в рамках амбициозного градостроительного проекта венецианского аристократа Марко Морозини, зафиксированного в завещании 1492 г. Согласно ему феодальный замок с прилегающими владениями должен был превратиться в самодостаточный город. Хронология строительства церкви, как и всего ансамбля, долгое время была поводом

для споров. Ряд обнаруженных в 2010-х гг. архивных документов смог уточнить этапы строительства церкви, однако эти сведения не объясняли её архитектурное решение. В данной статье церковь в Светвинченате рассматривается в контексте группы церквей с трёхлопастным завершением фасада, распространённых преимущественно на территории Венецианской республики в XV – первой трети XVI вв., и другими венецианскими памятниками. На основе композиционного анализа интерьера и фасада церкви, при сопоставлении с сохранившимися письменными источниками, автор статьи стремится доказать, что церковь в Светвинченате была возведена по проекту конца XV в. в формах, наиболее близких венецианской церкви Санти Джоббе э Бернардино. Выявленное обстоятельство не только позволяет по-новому взглянуть на провинциальный памятник архитектуры в Истрии, но и может способствовать реконструкции аутентичного облика церкви Санти Джоббе э Бернардино в Венеции, существенно изменённого в ходе позднейших перестроек.

Ключевые слова: архитектура Венецианской республики, архитектура Хорватии, архитектура Возрождения в Истрии и Далмации, фасад с трёхлопастным завершением, церковная архитектура

Title. Dating the Construction Project of the Church of the Annunciation in Svetvinčenat (Istria)

Author. Musina, Renata I. — Ph. D. student. Lomonosov Moscow State University, Leninskie Gory, 1, 119991 Moscow, Russian Federation; musinarenata@mail.ru; SPIN-code: 8947-9794; ORCID: 0000-0003-0647-7902

Abstract. The article deals with the history of the Renaissance Annunciation church in the Istrian settlement of Svetvinčenat (Croatia). This church was built as a part of the ambitious urban planning project of the Venetian nobleman Marco Morosini. According to his testament of 1492, the feudal castle with nearby lands was to turn into a self-sufficient city. The building process timeline of the church, as well as of the entire ensemble, has long been controversial. A number of archival documents discovered in the 2010s clarified the constructional stages of the church, but did not explain its architectural features. The article considers the church in Svetvinčenat as one of the churches with a trilobe facade, which were spread mainly on the territory of the Venetian Republic in the 15th – first third of the 16th centuries. On the basis of the compositional analysis of the interior and the facade of the church and surviving written sources, the author seeks to prove that the architectural project of this church dates back to the late 15th century and was influenced by the Venetian Church of Santi Giobbe e Bernardino. This finding not only allows us to take a fresh look at the provincial architectural monument in Istria, but it can also contribute to the reconstruction of the authentic appearance of Santi Giobbe e Bernardino in Venice, which was lost during the later reconstructions.

Keywords: architecture of the Venetian Republic, Croatian architecture, Renaissance architecture in Istria and Dalmatia, trilobe façades, church architecture

References

- Altić M.; Kliman Grabar G. Na kunfinu: povijest prostornoga razvoja Svetvinčenta. *Histria*, 2020, vol. 10, pp. 11–32 (in Croatian).
- Caprin G. *Istria Nobilissima*, vol. 2. Trieste, F. H. Schimpff Publ., 1905. 285 p. (in Italian).
- Ciuffardi A. Svetvinčenat: Kratka povijest. *Vjesnik Istarskog arhiva*, 2001, no. 6–7, 1996–1997, pp. 67–80 (in Croatian).

Crevato-Selvaggi B. Fasti Istriani. L'organizzazione politica e amministrativa dell'Istria veneziana. *Acta Bullerum. III. Momiano e l'Istria. Una comunità e una regione dell'Alto Adriatico* (Storia, Arte, Diritto, Antropologia). Buje, Université Populaire Publ., 2017, pp. 9–22 (in Italian).

Davis C. Jacopo Sansovino and the Italian Plaquette. *Studies in the History of Art*, 1989, vol. 22, pp. 265–289.

Doblanović D. Feudalna uprava Svetvinčenat (Giurisdizione feudale di San Vicenti) 1687/1815 (1816/1817.1834 – 1838): sumarno-analički inventar. *Vjesnik Istarskog arhiva*, 2009, no. 14–16, 2007–2009, pp. 105–183 (in Croatian).

Doblanović D. *Žrvanj života, Stanovništvo Savičente od početka 17. do početka 19. Stoljeća*. Zagreb, Srednja Europa Publ., 2017. 327 p. (in Croatian).

Grion S. Santa Maria Annunciata a Sanvincenti in Istria, un catalogo di citazioni all'antica. *L'Archeografo triestino*, 2011, s. 4, vol. 71 (119), pp. 1–56 (in Italian).

De Franceschi C. Il comune poleso e la signoria dei Castropola. *Atti e memorie della società istriana di archeologia e storia patria*, vol. 19. Poreč, Tip. Gaetano Coana Publ., 1903, pp. 147–227 (in Italian).

Howard D. *The Architectural History of Venice*. New Haven, London, Yale University Press Publ., 2010. 346 p.

Ivančević R. Odnos pročelja i prostora hvarske katedrale i problem stilskog određenja. *Prilozi povijesti umjetnosti u Dalmaciji*, 1984, vol. 24, no. 1, pp. 73–98 (in Croatian).

Ivančević R. Trolisna pročelja renesansnih crkava u Hrvatskoj. *Peristil*, 1993, vol. 35–36, no. 1, pp. 85–118 (in Croatian).

Ivančević R. Proporcije trolisnih renesansnih pročelja u Hrvatskoj. *Peristil*, 1998, vol. 41, pp. 59–68 (in Croatian).

Kudiš N. Oltari Presvetog Sakramenta u Savičenti i Osoru: problemi konteksta, tipologije, uzora i autora. *Renesansa i renesanse u umjetnosti Hrvatske. Zbornik radova sa znanstvenih skupova "Dani Cvita Fiskovića", održanih 2003. i 2004.* Zagreb, Institut za povijest umjetnosti Publ., 2008, pp. 297–312 (in Croatian).

La Chiesetta Revese nella storia vicentina e brendolana. Altavilla Vicentina, Publigráfica Editrice Publ., 1998 (in Italian).

Lieberman R. Venetian Church Architecture around 1500. *Bollettino del Centro Internazionale di Studi di Architettura*, 1977, no. 19, pp. 35–48.

Lieberman R. *Renaissance Architecture in Venice, 1450–1540*. New York, Abbeville Press Publ., 1982. 144 p.

Marković P. Stoljeće renesansne arhitekture na Jadranu (1450–1550). Jurković M.; Erlande-Brandenburg A. (eds.). *Hrvatska Renesansa (katalog izložbe)*. Zagreb, Galerija Klovičevi dvori Publ., 2004, pp. 71–110 (in Croatian).

Marković P.; Matejčić I.; Tulić D. *Umjetnička baština istarske crkve. Vol. 2: Kiparstvo od 14. do 18. stoljeća*. Pula, Istarska kulturna agencija Publ., 2017. 402 p. (in Croatian and in Italian).

McAndrew J. *Venetian Architecture of the Early Renaissance*. Cambridge MA, MIT Press Publ., 1980. 551 p.

Miraeus A. *Notitia Episcopatum orbis christiani*. Antwerp, ex Officina Plantiniana, apud viduam & filios Io. Moreti Publ., 1613. 438 p. (in Latin).

Musina R. I. Façade Compositions of the Early Renaissance Venetian Churches: Stating the Problem. Maltseva S.; Staniukovich-Denisova E.; Zakharova A. (eds.). *Actual Problems of Theory and History of Art: Collection of Articles*, vol. 11. St. Petersburg, St. Petersburg University Press Publ., 2021, pp. 538–547. DOI: 10.18688/aa2111-06-42 (in Russian).

Mueller R. C. Aspects of Venetian Sovereignty in Medieval and Renaissance Dalmatia. Dempsey Ch. (ed.). *Quattrocento Adriatico: Fifteenth Century Art of the Adriatic Rim. Papers from a Colloquium, Florence, 1994*. Bologna, Nuova Alfa Editoriale Publ., 1996, pp. 29–56.

Sambo A. Izvori za povijest Svetvinčenta u Državnom arhivu u Veneciji. *Vjesnik Istarskog arhiva*, 2001, no. 6–7, 1996–1997, pp. 49–54 (in Croatian).

Šćitaroci M.; Huic I. Spatial, Urban and Architectural Features of the Central Istria — Research in the Area of the Historic Pazin County. *Annales, Series Historia et Sociologia*, 2016, vol. 26, pp. 585–606.

Štefanac S. Gli inizi dell'architettura "all'antica" in Istria nel Quattrocento. *Saggi e memorie di storia dell'arte*, 2008, no. 30 (2006), pp. 203–226 (in Italian).

Višnjić J. (ed.). *Castello ben munito e ornato: Kašteli Petrapilosa i San Vincenti u povijesnom i građevinskom kontekstu. Zbornik radova znanstvenog skupa održanog u Svetvinčentu 7. prosinca 2018.* Svetvinčenat, Općina Publ., 2019. 119 p. (in Croatian).

Vučić B. Crkva sv. Marijina navještenja u Svetvinčentu. *Prostor*, 1995, vol. 3., no. 2(10), pp. 335–358 (in Croatian).

Žmegac A. Fortezze venete in Dalmazia. Fiore F. P. (ed.). *L'architettura militare di Venezia in terraferma e in Adriatico fra XVI e XVII secolo*. Florence, Olschki Publ., 2014, pp. 283–303 (in Italian).